

# アンカーボルト部品の形状と寸法

## 1 アンカーボルト・部品の寸法

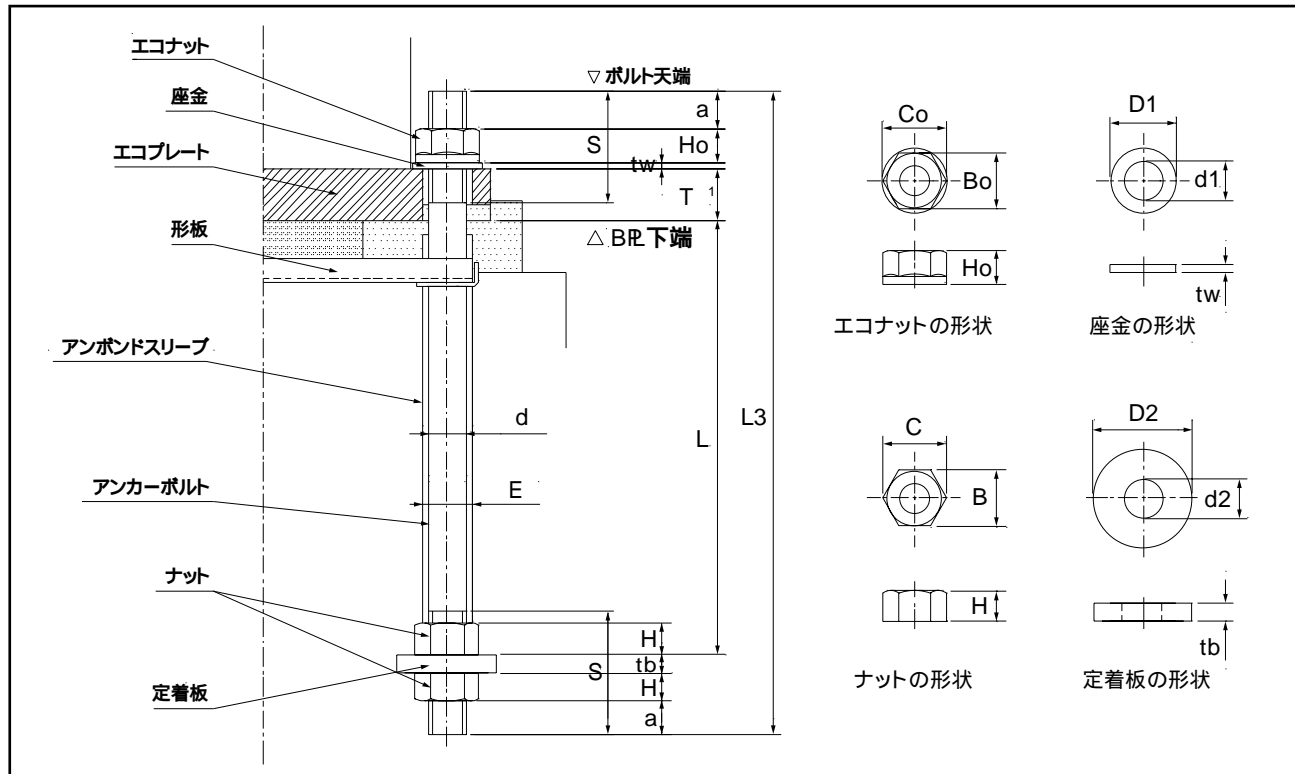

(単位:mm)

ねじの呼び	アンカーボルト						アンボンドスリーブ	エコナット			ナット			平座金			定着板			
	軸径	ねじ		余長	定着長さ	全長		外径	高さ	一面幅	対角距離	高さ	一面幅	対角距離	厚さ	内径	外径	厚さ	内径	外径
		ピッチ	長さ																	
d	P	S	a	L	L <sub>3</sub>	E	H <sub>0</sub>	B <sub>0</sub>	C <sub>0</sub>	H	B	C	tw	d <sub>1</sub>	D <sub>1</sub>	tb	d <sub>2</sub>	D <sub>2</sub>		
M24	24	3	95	10	400	550	29	22	46	53	19	36	42	6	25	56	16	27	70	
M30	30	3.5	105	13	400	580	35	27	50	58	24	46	53	6	31	60	16	33	90	
			130		600	800														
M36	36	4	130	16	480	690	43	33	55	64	29	55	64	6	37	66	19	39	100	
					720	925														
M42	42	4.5	155	18	840	1080	49	38	65	75	34	65	75	9	43	78	22	45	120	

- 1 Tはエコプレート台座厚を示します。台座厚の寸法は5ページまたは7ページをご参照下さい。  
(エコプレート下端～アンカーボルト天端の寸法は、6ページまたは8ページの寸法表をご参照下さい。)
- 2 a寸法は本数値以上確保下さい。
- 3 上段はアンカーボルト4本タイプ、下段はアンカーボルト8本タイプの時の寸法です。

## 2 ハイベース・エコのアンカーボルト孔径

(mm)

ねじの呼び	M24	M30	M36	M42
孔径	38	44	50	57